

SPOJKA

- Spojka s mechanickým ovládním	1
- Spojka s hydraulickým ovládním	2
- Demontáž a montáž	5
- Obložení - přitlačný kotouč	5
- Vypínací ložisko spojky	6
- Hřídel vypínací vydlice	6
- Příruba vypínacího ložiska spojky	7
- Pedál spojky	7
- Seřízení polohy pedálů spojky	8
- Demontáž a montáž ovládacího lanka spojky	8

DEMONTÁŽ A MONTÁŽ KOMPONENTU HYDRAULICKE SPOJKY

- Hlavní válec spojky	9
- Rozebírání hlavního válce na stolici	12
- Pracovní válec	13
- Rozebírání pracovního válce na stolici	13
- Odvzdušňování	14

SPOJKA S MECHANICKÝM OVLÁDÁNÍM (pro motory 1370, 1581, 1747, 1929D)

Jedná se o suchou jednokoutčovou spojku s vypínacím ložiskem, které je ve stálém kontaktu s talířovou pružinou.

Přítlačný kotouč je přítlačován silou talířové pružiny. Spojka je ovládána lankem, mechanicky ovládaným pedálem spojky.

Technické údaje		1370	1581	1747	1929 D
Síla pružiny	daN	400	450	500	420
Vnější průměr	mm	190	200	215	200
Vnitřní průměr	mm	130	137	145	137
Zdvih pedálu	mm	150	163	163	163

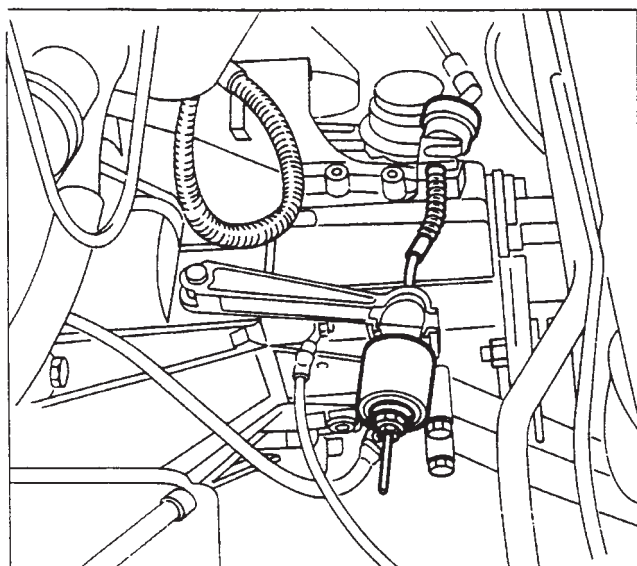

P4A001 C01

Ovládací lanko spojky

18.

SPOJKA S HYDRAULICKÝM OVLÁDÁNÍM (pro motor 1998 20V)

Uspořádání

U motoru 1998 20V bylo použito hydraulické zařízení, které má snížit sílu potřebnou k ovládní pedálu spojky a dále usnadnit ovládní spojky. Toto zařízení se skládá z nádrčky (1), která zároveň slouží i hydraulickému systému brzd, hlavního válce (2), připojeného k pedálu a pracovního válce (3), připojeného ke skříni převodovky.

Hydraulické ovládní umožňuje plynulejší chod ovládacího mechanismu spojky a oproti mechanickému systému je spolehlivější. Ovládní spojky může být postupné, takže lze eliminovat rázy, které vznikají obzvláště při přenosu velkého točivého momentu.

Jízda je komfortnější, neboť se vlivem tlumicího efektu oleje eliminují vibrace, přenášené od pohonné jednotky.

Použitím tohoto zařízení zaniká potřeba periodického seřizování, neboť seřizování všech vůlí, vznikajících opotřebením obložení, probíhá automaticky.

1. Nádržka
2. Hlavní válec spojky
3. Pracovní válec spojky

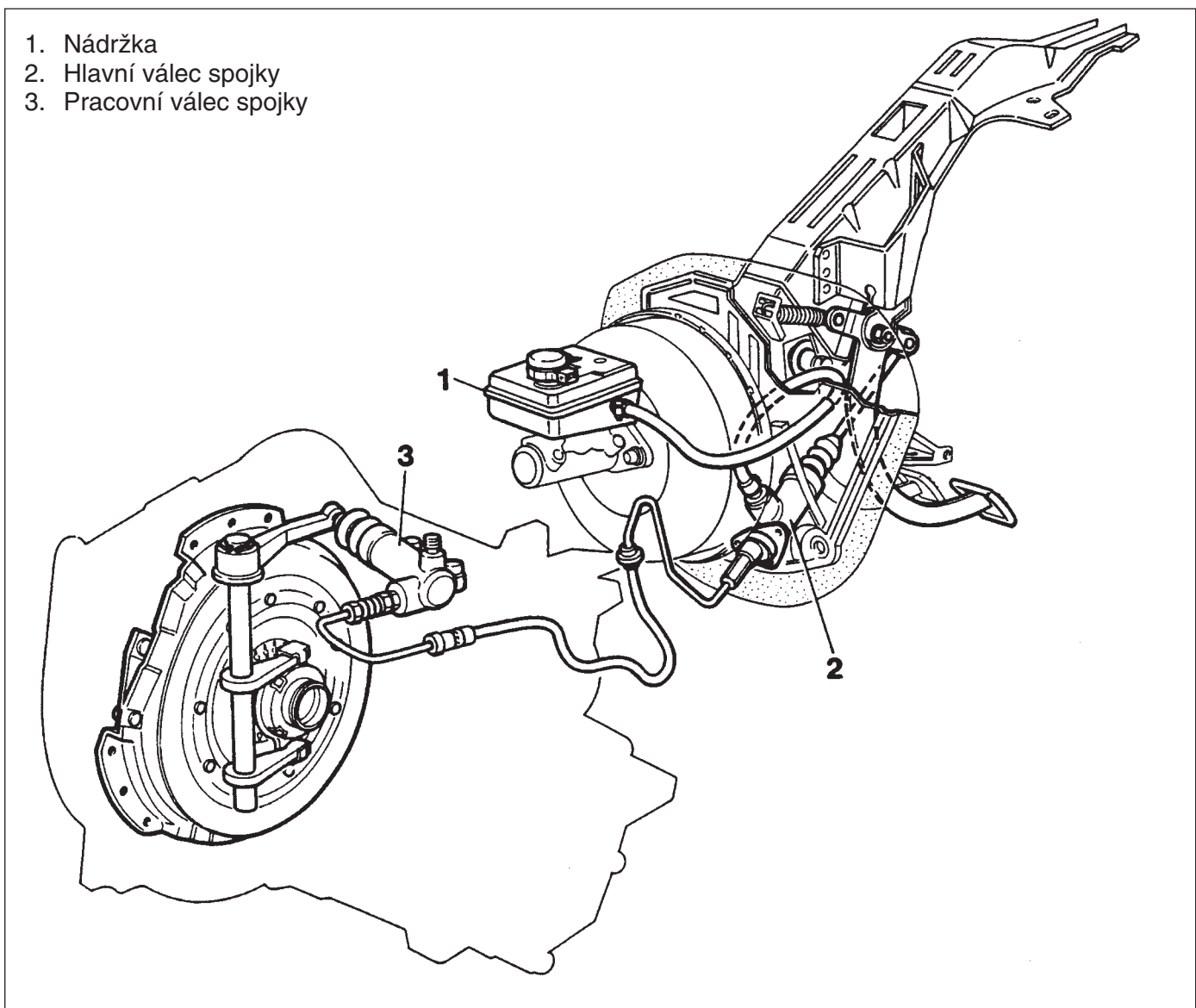

Funkce

Jedná se o jednokotoučovou suchou spojku s hydraulickým ovládním a s vypínacím ložiskem, které je ve stálém kontaktu s talířovou pružinou.

Přítlačný kotouč je přítlačován silou talířové pružiny.

18.

Spojka je ovládána hlavním válcem, který je naopak ovládán pedálem; tlak kapaliny se přenáší na píst pracovního válce. Tento pracovní válec potom působí na vypínací vidlici prostřednictvím plunžru a přesunutím vypínacího ložiska přemůže sílu talířové pružiny.

Vypínací ložisko je ve stálém kontaktu s talířovou pružinou. Totéž platí i pro pracovní válec a vidlici.

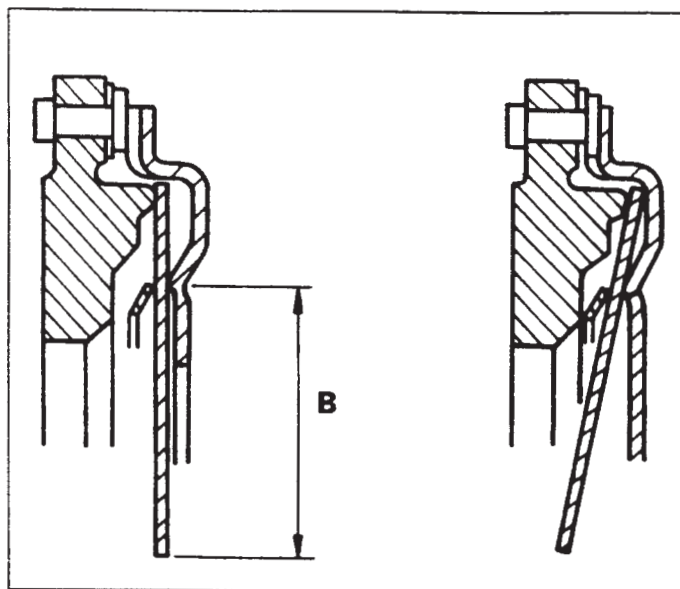

P4A003C01

Částečný řez spojkou

B=páka

	1998 20v
Síla pružiny	525
Vnější průměr	230
Vnitřní průměr	155
Zdvih pedálu	***

Technické údaje

18.

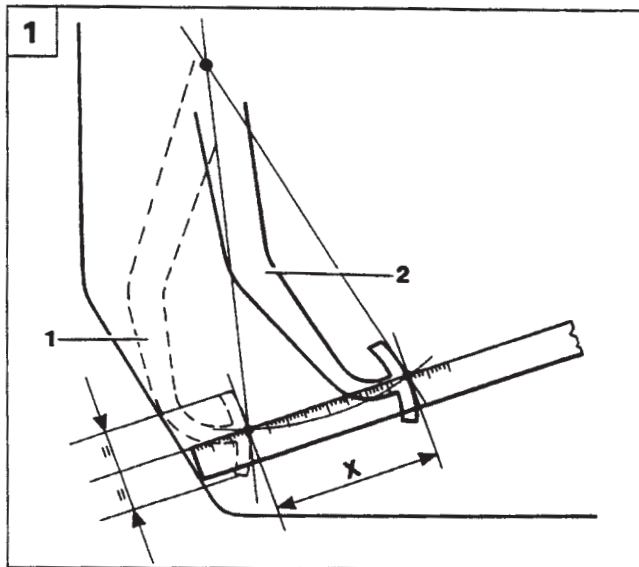

SEŘÍZENÍ POLOHY PEDÁLU SPOJKY (u vozidel s mechanickým ovládáním spojky)

1. Změřte zdvih pedálu spojky:
1 plně sešlápnutý pedál
2 uvolněný pedál
X zdvih pedálu:
150 mm pro 1370
163 mm pro 1581, 1747, 1929D
2. Seřizování pedálu v uvolněné poloze se provádí následovně:
Sešlápněte pedál spojky na podlahu dva-
krát až třikrát.
Zkontrolujte, zda zdvih „X“ splňuje výše
uvedené požadavky. Zdvih se musí měřit
pravítkem, umístěným v ose pedálu a od-
povídá vzdálenosti od plně sešlápnuté po-
lohy (pedál se dotýká motorové přepážky)
k uvolněné poloze.
Seřizování zdvihu se provádí otáčením se-
řizovací a pojistné matice ovládacího lanka
spojky na straně převodovky.

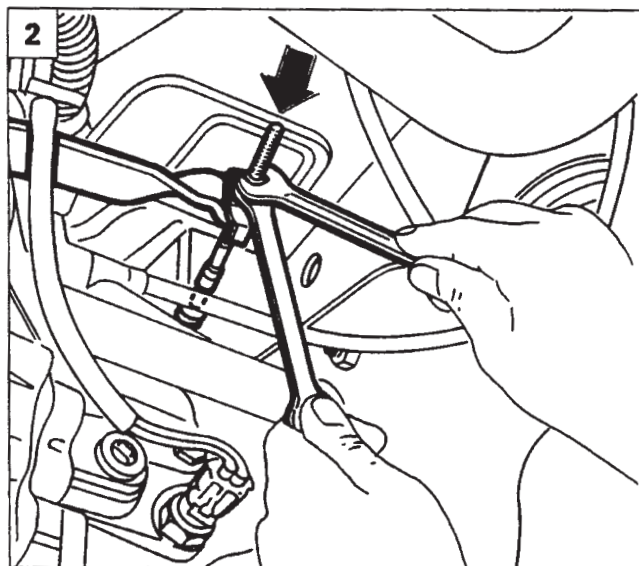

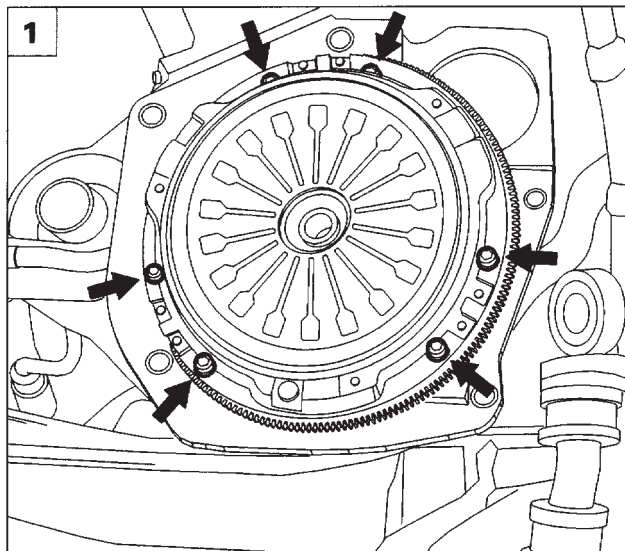

P4A004C01

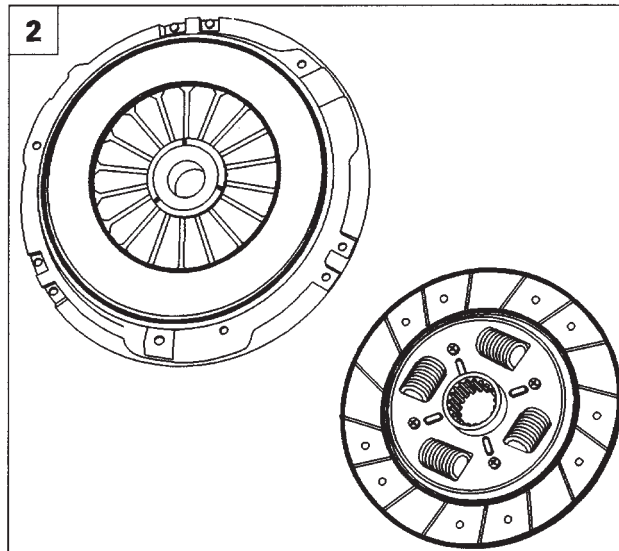

P4A004C02

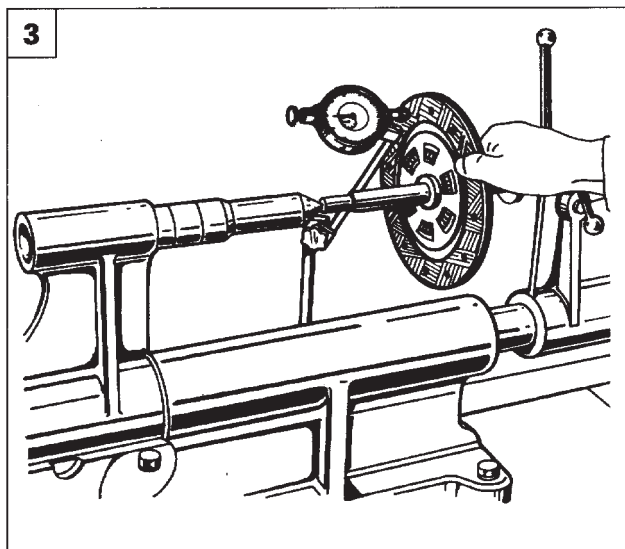

P4A004C03



DEMONTÁŽ

POZNÁMKA: Při demontáži spojky je nutné nejprve vymontovat jednotku převodovky / diferenciálu dle pokynů v části 21-27.

1. Vyšroubujte šrouby pro upevnění sestavy spojky k setrvačníku motoru a potom odmontujte sestavu spojky.

OBLOŽENÍ-PŘÍTLAČNÝ KOTOUČ

2. Pokud je třecí plocha obložení nadměrně opotřebená, vyměňte obložení nebo sestavu přítláčného kotouče. Pokud přítláčný kotouč jeví známky opotřebení, přehřívání nebo hlubokého rýhování, vyměňte celou sestavu.
3. Zkontrolujte, zda házení lamely spojky není vyšší než 0.25 mm.

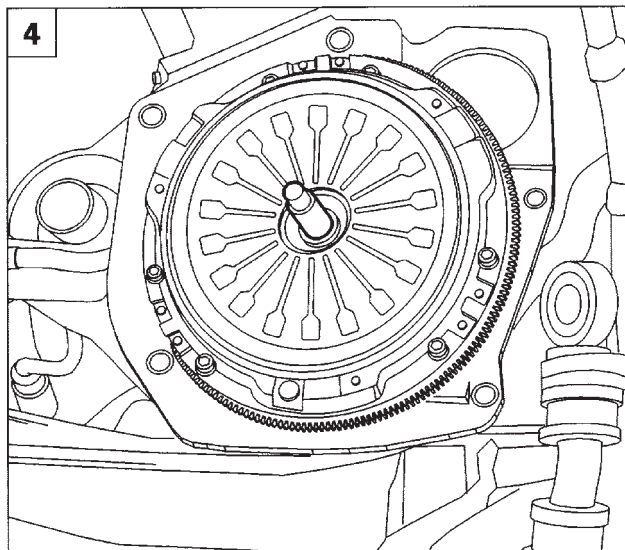

P4A004C04



MONTÁŽ

4. Pomocí uvedeného vystředovacího čepu vystředíte lamelu spojky na sestavě spojky:

Motor	Přípravek
1370	1875086000
1581	1870447000
1747	1875086000
1998	1875086000
1929 D	1870081000

18.

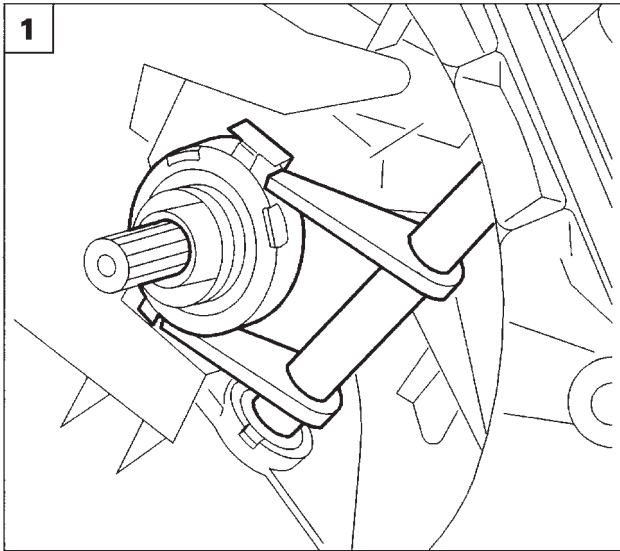

P4A005C01

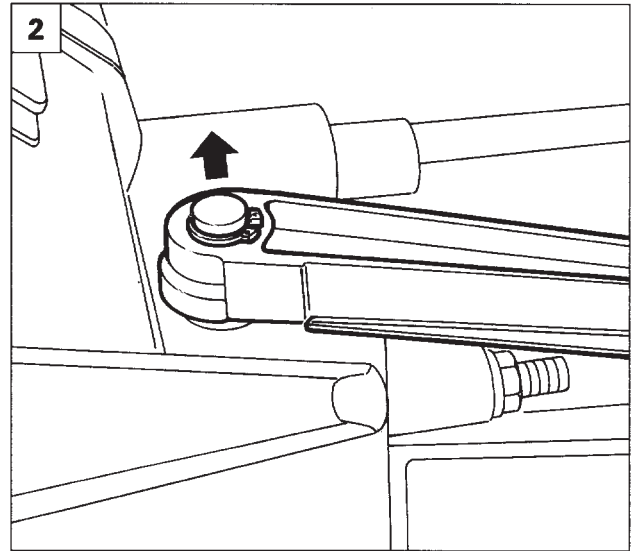

P4A005C02

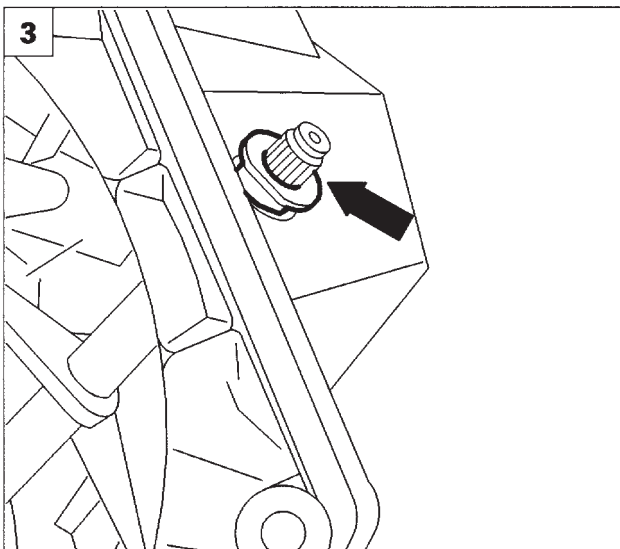

P4A005C03

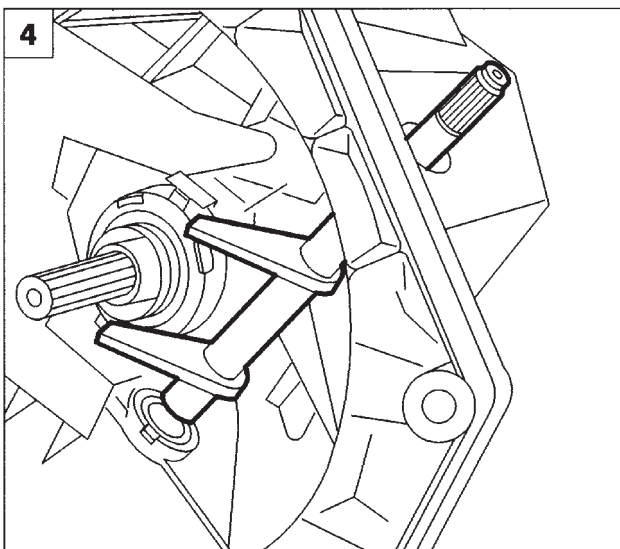

P4A005C04



VYPÍNACÍ LOŽISKO SPOJKY

1. Vyměňte axiální ložisko v případě, že jeví známky váznutí nebo pokud je při otáčení hlučné.

HŘÍDEL VYPÍNACÍ VIDLICE

Demontáž-montáž

2. Odmontujte pojistný kroužek vypínací páky a sejměte páku.
3. Odmontujte horní pouzdro.

POZNÁMKA: Namontujte nové pouzdro v případě, že hřídel vypínací vidlice vykazuje nadměrnou vůli.

4. Odpojte hřídel vypínací vidlice tím, že jej vytáhněte ze spodního lůžka.
5. Pohled na součásti po demontáži.

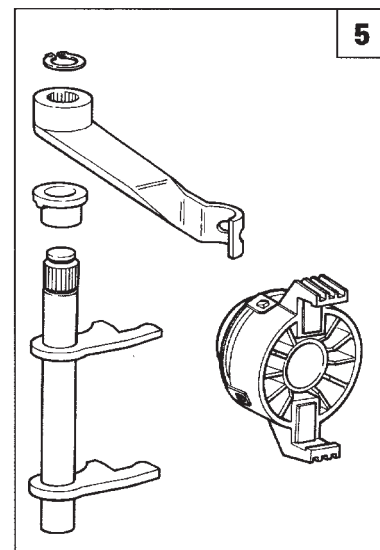

P4A005C05

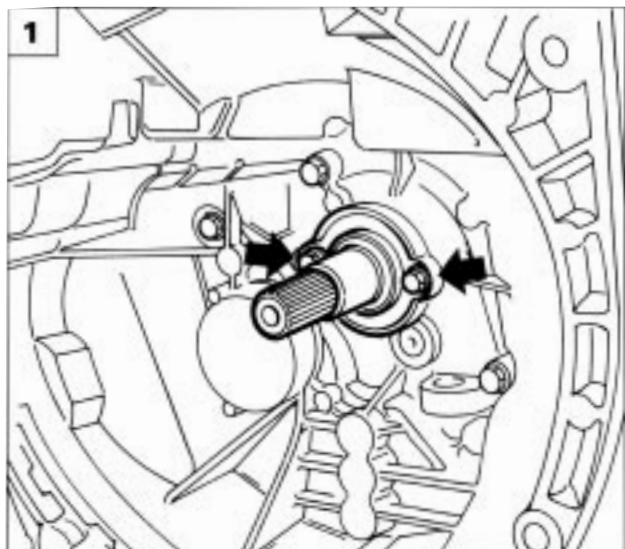

P4A006C01



PŘÍRUBA VYPÍNACÍHO LOŽISKA SPOJKY

(pouze u motorů 1581-1747-1998-1929 D)



POZNÁMKA: U motoru 1370 s vícebodovým vstřikováním paliva není použita příruba axiálního ložiska.

Demontáž-montáž

1. Vyšroubujte označené šrouby a sejměte přírubu.

POZNÁMKA: Při každém zaznamenání prosakování oleje z převodovky, namontujte nové těsnění. Při montáži příruby naneste na stykové plochy silikonové těsnivo, které funguje jako těsnění.

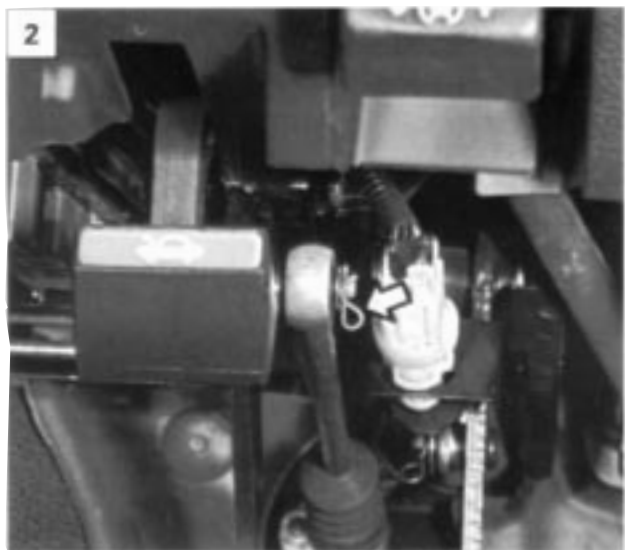

P4A006C02



PEDÁL SPOJKY



P4A006C03

2. Sejměte klip pro upevnění hlavního válce spojky k pedálu (pouze u verzí s hydraulickým vypínacím zařízením).



P4A006C04



Demontáž-montáž pedálu spojky

3. Odmontujte pedál spojky v bodu označeném šipkou a také odpojte vývod lanka spojky.



Příslušné díly před konečným sestavením namažte.

18.

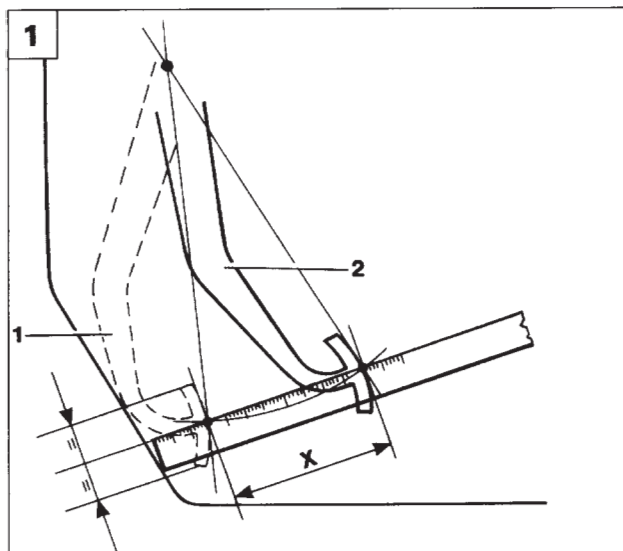

P4A007C01

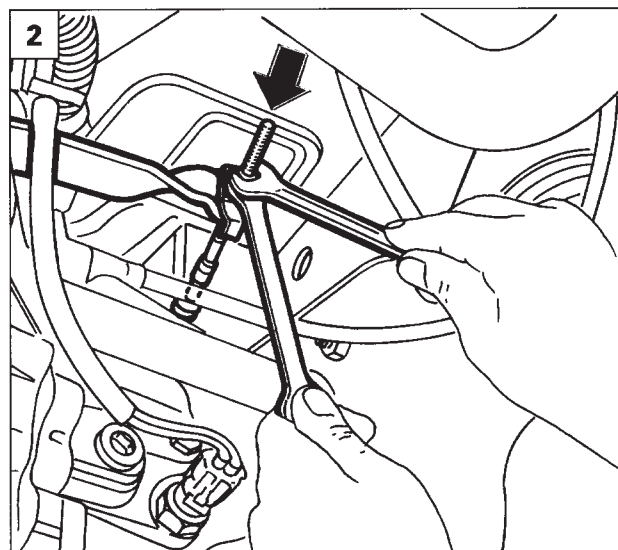

P4A007C03 P4A007C02

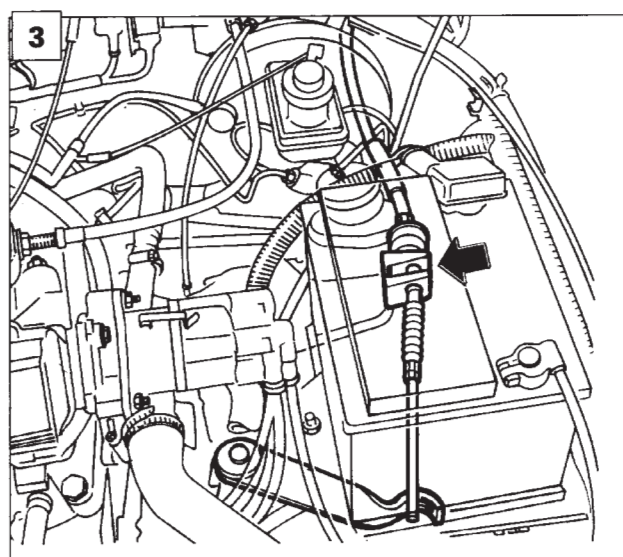

P4A007C05 P4A007C04



SEŘÍZENÍ POLOHY PEDÁLU SPOJKY (u vozidel s mechanickým ovládním spojky)

1. Změřte zdvih pedálu spojky:
 1. Plně sešlápnutý pedál
 2. Uvolněný pedálX. Zdvih pedálu:
150 mm pro 1370
163 mm pro 1581-1747-1929 D
2. Seřizování pedálu spojky v uvolněné poloze se provádí následovně:
Plně sešlápněte pedál spojky dvakrát až třikrát, aby se vypínací mechanismus spojky usadil.
Zkontrolujte, zda zdvih „X“ splňuje výše uvedené požadavky. Zdvih se musí měřit pravítkem, umístěným v ose pedálu a odpovídá vzdálenosti od plně sešlápnuté polohy (pedál se dotýká motorové přepážky) k uvolněné poloze.
Seřizování zdvihu se provádí otáčením seřizovací a pojistné matice ovládaného lanka spojky na straně převodovky.

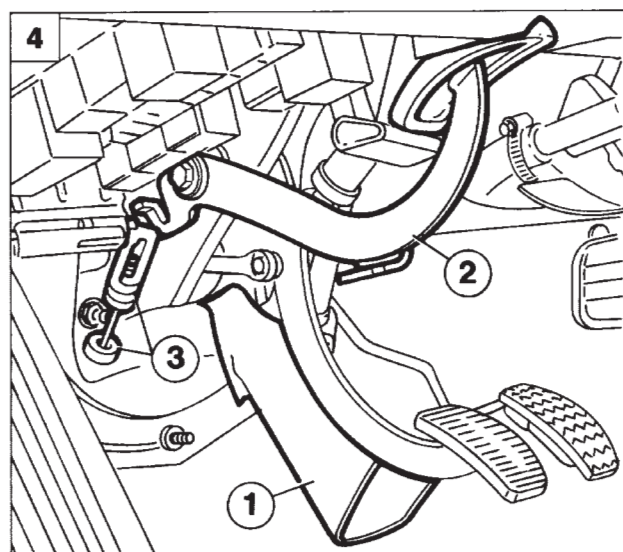

P4A007C06

DEMONTÁŽ-MONTÁŽ OVLÁDACÍHO LANKA SPOJKY

2. Odmontujte matici a pojistnou matici pro upevnění lanka spojky k ovládací páce na převodovce/diferenciálu.
3. Odpojte ovládací lanko spojky od kotvících oček, umístěných na převodovce / diferenciálu.
4. Odhrňte rohožku (1) v oblasti pedálu spojky. Od pedálu (2) odpojte vývod (3) ovládacího lanka spojky.

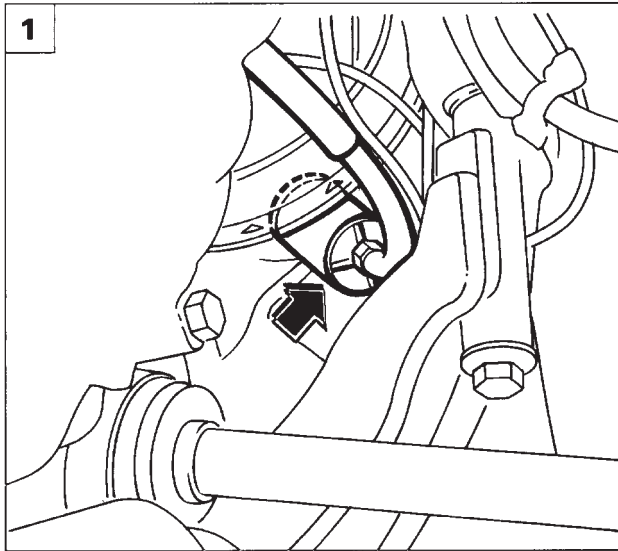

P4A008C02 P4A008C01

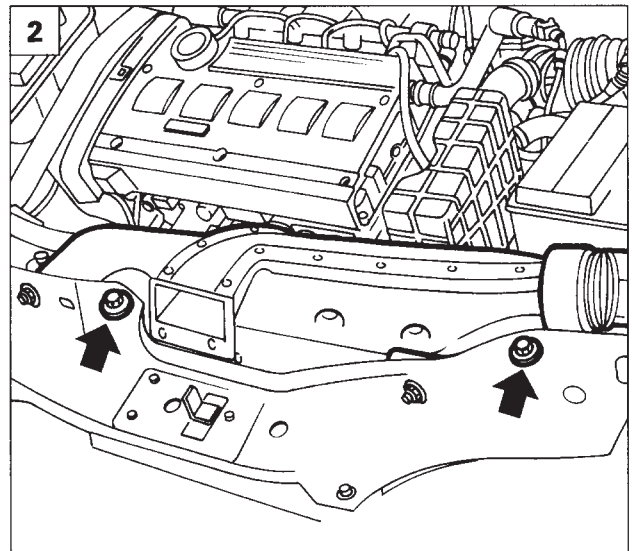

P4A008C03

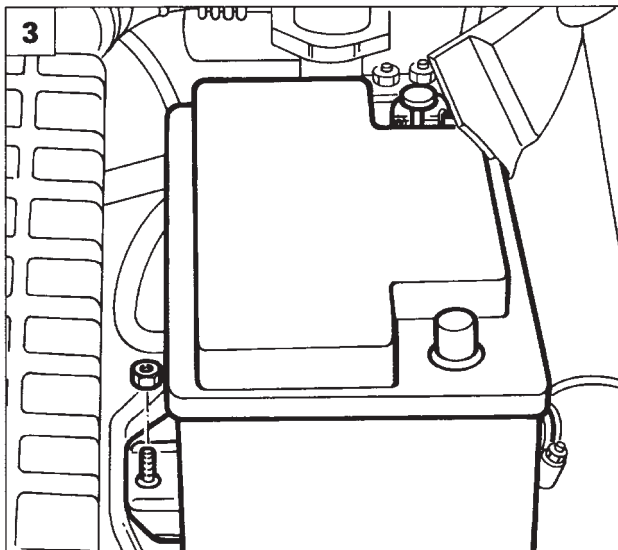

P4A008C04



1. Ze strany motorového prostoru vytáhněte pružný blok z kotvícího otvoru na stěně přístrojové desky a vytáhněte sestavu lanka spojky.

DEMONTÁŽ-MONTÁŽ KOMPONENTŮ HYDRAULICKÉ SPOJKY (1998 20v)

HLAVNÍ VÁLEC SPOJKY

2. Vymontujte označené šrouby a sejměte kryt kanálu pro nasávání vzduchu.
3. Odpojte kladný kabel od baterie, vyšroubujte upevňovací matici držáku baterie a vyjměte baterii z motorového prostoru.
- 4-5. Dle obrázku odpojte vedení, které připojuje vzduchový filtr k tělesu škrťací klapky a potom odmontujte rezonátor.

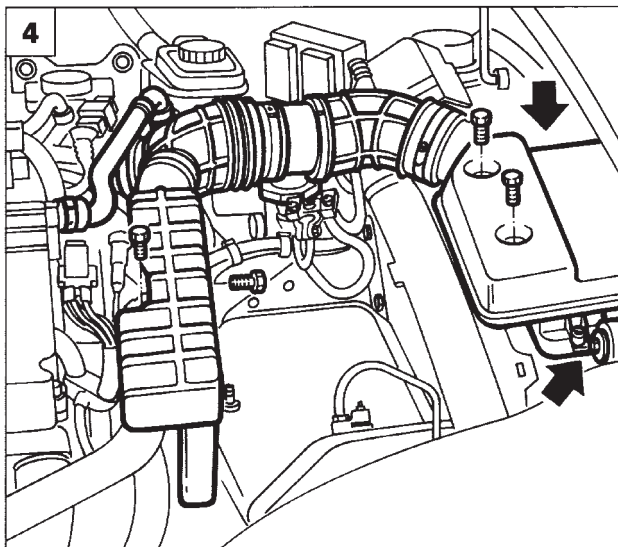

P4A008C05

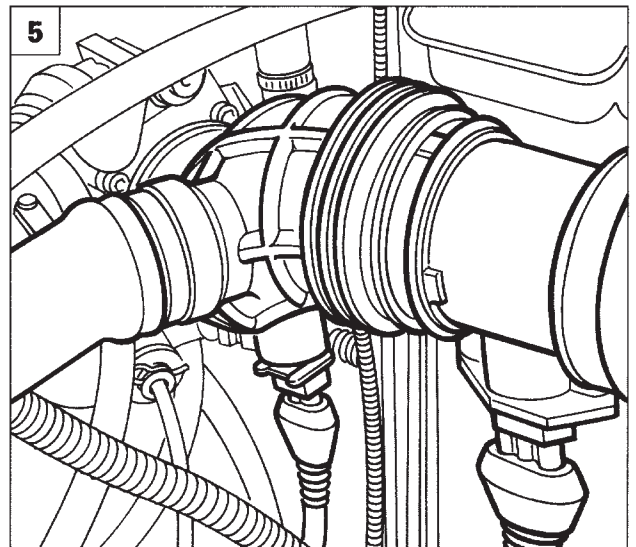

P4A008C06

18.

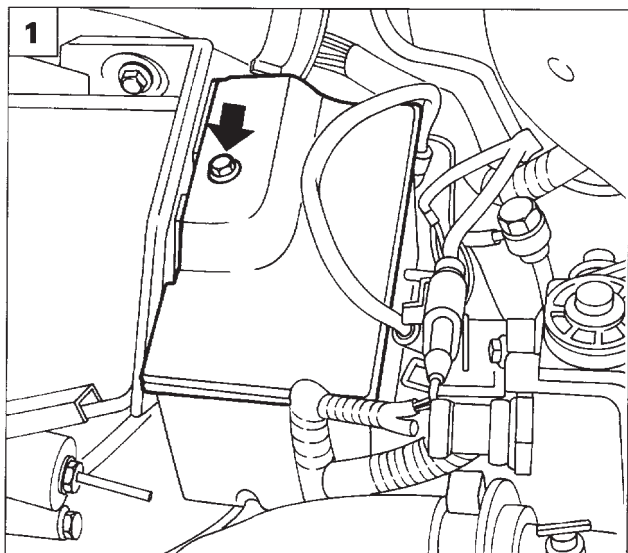

P4A009C01

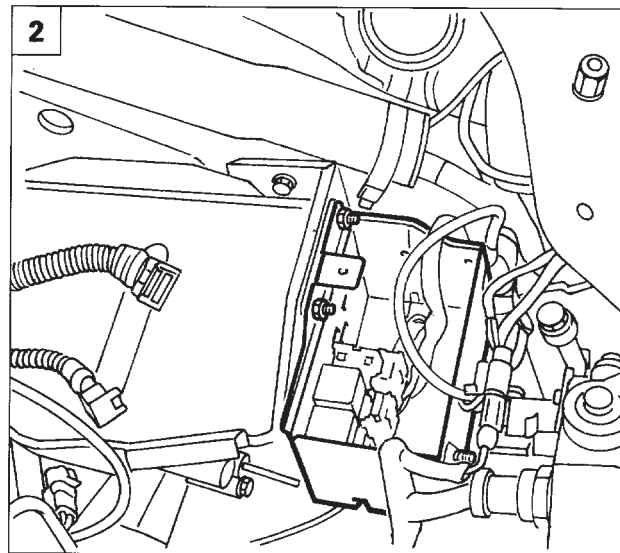

P4A009C02

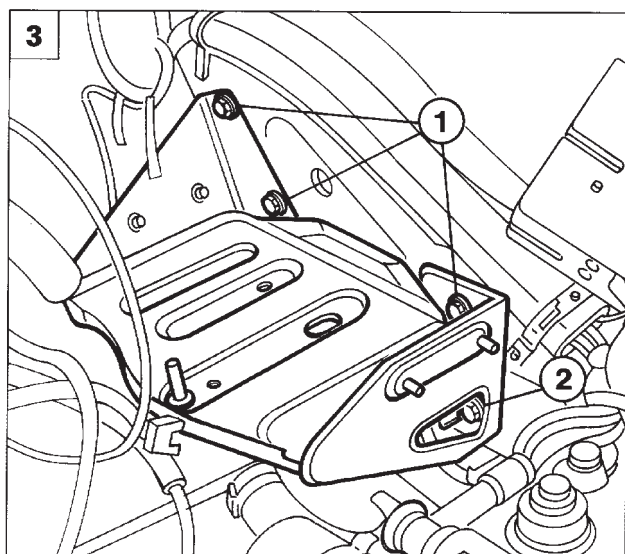

P4A009C03



1. Odmontujte kryt reléové skříňky.

2. Vyšroubujte matice pro upevnění reléové skříňky k držáku baterie a potom ji posuňte k jedné straně.

3. Vymontujte šrouby (1) a povolte šroub (2) pro upevnění držáku baterie ke karosérii. Před sejmutím držáku odpojte přídržný klip kabelu, který je pod ním.

4. Uvolněte spojovací trubku pracovního válce z přídržného klipu.

5. Od hlavního válce spojky odpojte trubku hydraulického systému.

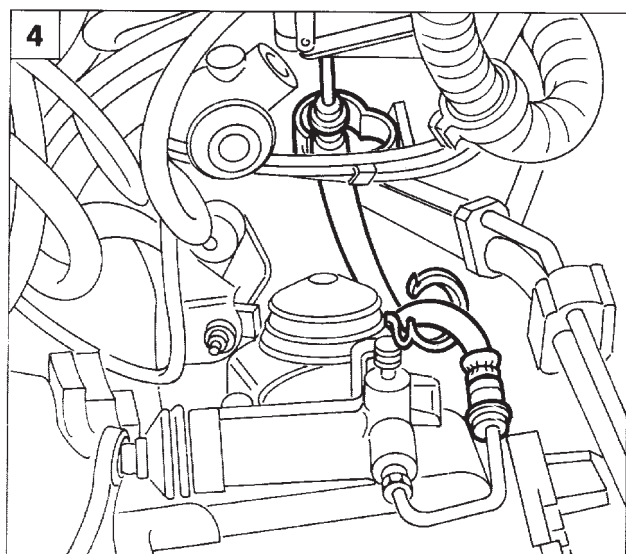

P4A009C04



P4A009C05



P4A00C02

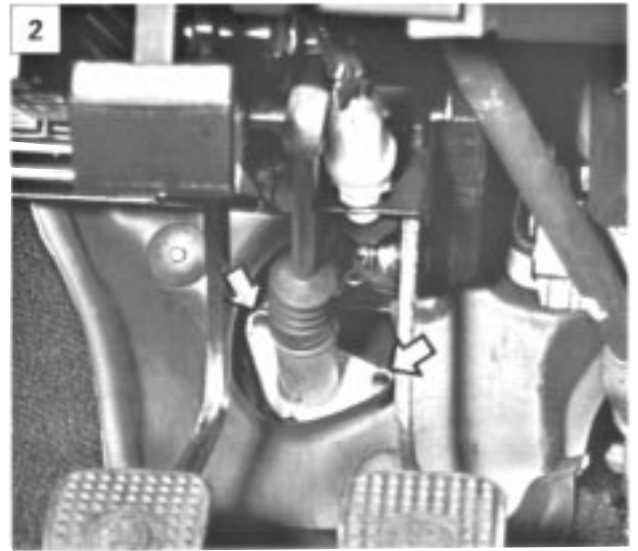

P4A010C02



P4A010C02



P4A010C03



P4A010C04



1. Sejměte klip pro upevnění hlavního válce spojky k pedálu.



2. Vyšroubujte matice pro upevnění hlavního válce spojky ke karosérii.

3.4. Odpojte fitink, který dopravuje brzdovou kapalinu k hlavnímu válci spojky a potom vyjměte hlavní válec.

5. Pohled na sestavu hlavního válce spojky.

18.

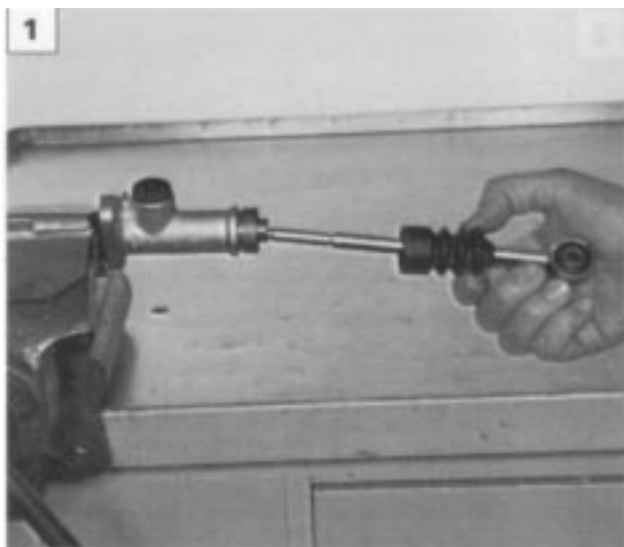

PAA011C01

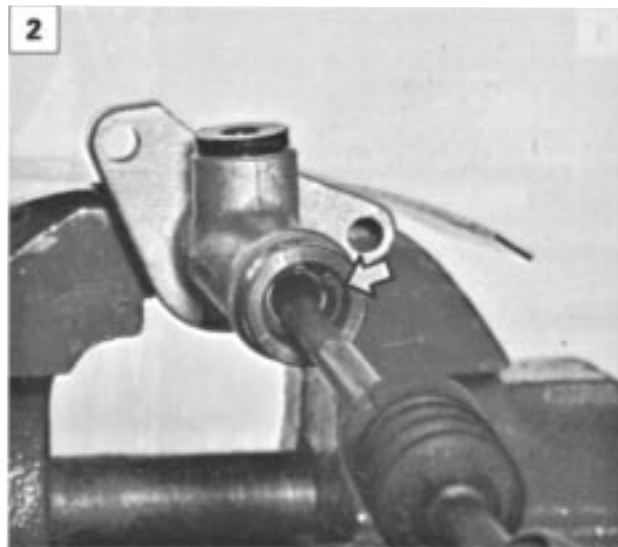

PAA011C02

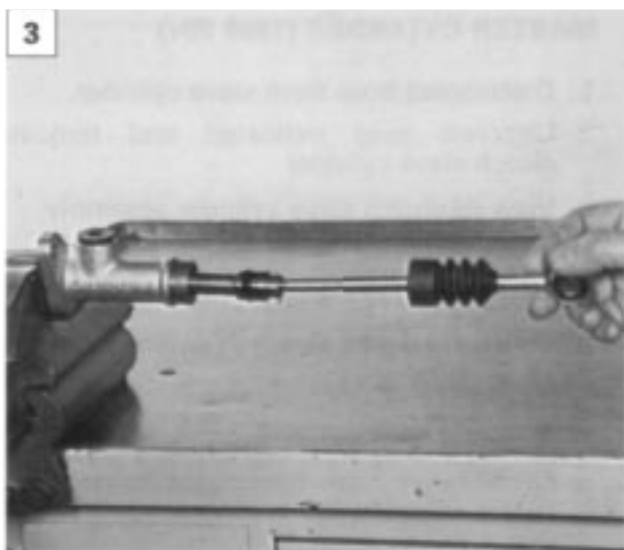

PAA011C03



ROZEBÍRÁNÍ HLAVNÍHO VÁLCE SPOJKY NA STOLICI (1998 20v)



1. Odstraňte ochrannou manžetu.
2. Sejměte pojistný kroužek pístu hlavního válce spojky.
3. Vymontujte píst a tyč hlavního válce spojky.
4. Vyjměte těsnění.
5. Pohled na komponenty hlavního válce spojky.



PAA011C04

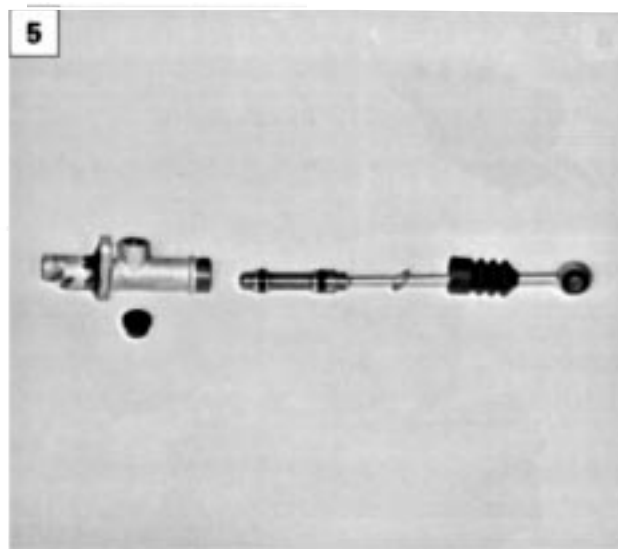

PAA011C05

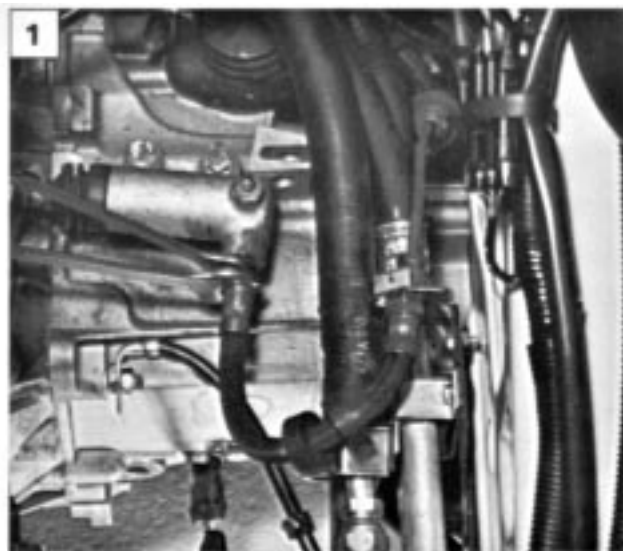

P4A012C01

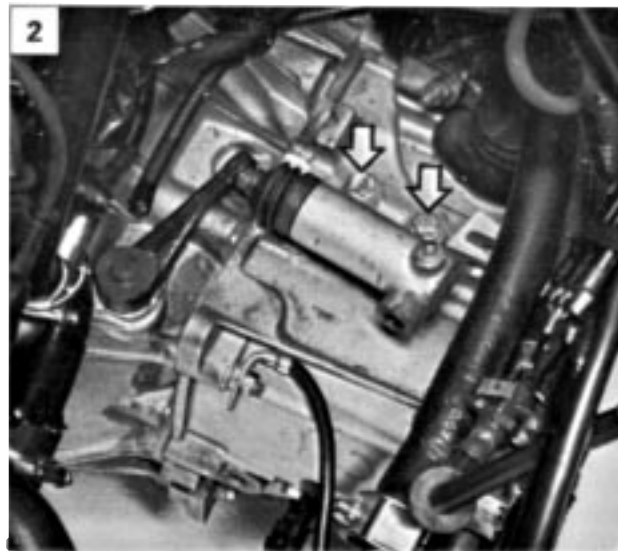

P4A012C02

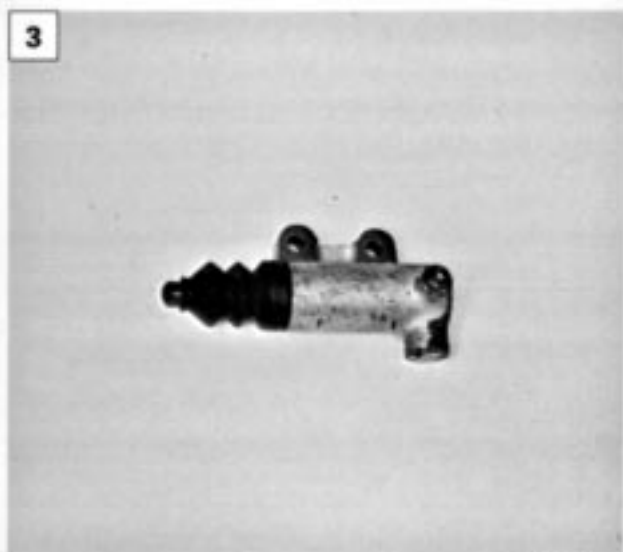

P4A012C03



PRACOVNÍ VÁLEC (1998 20v)

1. Odpojte hadici od pracovního válce.
2. Vyšroubujte označené matice a odmontujte pracovní válec spojky.
3. Pohled na sestavu pracovního válce spojky.



ROZEBÍRÁNÍ PRACOVNÍHO VÁLCE NA STOLICI (1998 20v)

4. Odmontujte ochrannou manžetu s ovládacím plunžrem.
5. Pomocí stlačeného vzduchu vyjměte píst z pracovního válce spojky.

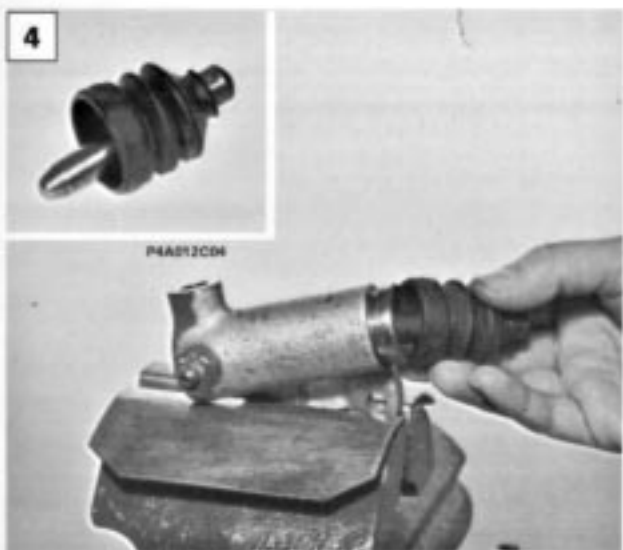

P4A012C04



P4A012C05

18.

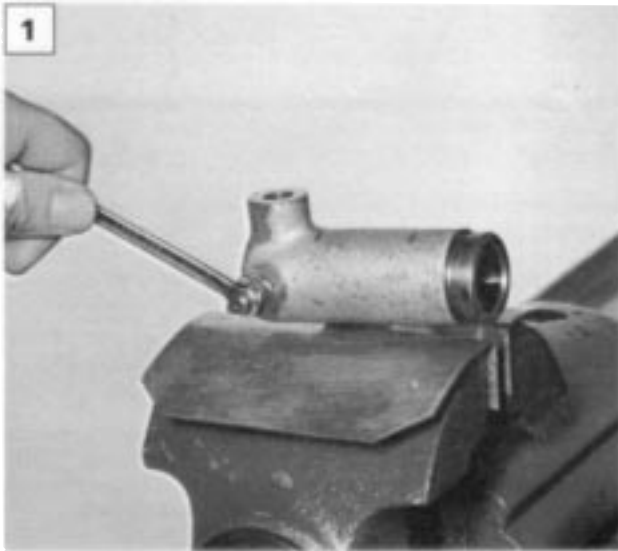

PA4013C01



1. Odmontujte odvzdušňovací šroub.

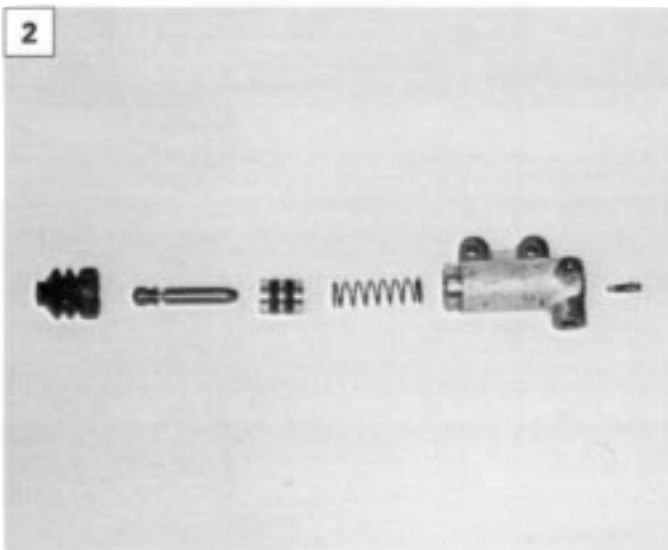

PA4013C02



2. Komponenty pracovního válce spojky.



PA4013C03



1998 20v

ODVZDUŠŇOVÁNÍ

3. Nedoporučuje se znovu používat vypuštěnou kapalinu.
Doplňte systém novou brzdovou kapalinou na správnou hladinu.